

## 12G対応SDI信号分配器



※1 DDA-70U ※2 DDA-70U-S ※3 SCFB

12G対応SDI信号分配器(2CH対応)

## DDA-70U

希望小売価格 210,000円(税別)



12G対応SDI信号分配器(1×4)

## DDA-70U-S

希望小売価格 170,000円(税別)



DDA-70U、DDA-70U-Sは12G/6G/3G/HD/SD-SDI信号対応の分配器です。DDA-70Uは2系統の独立した入力があり、それぞれ4分配することができます。DDA-70U-Sは入力を4分配します。DDA-70U、DDA-70U-S共に高性能のケーブルイコライザー、マルチレートリクロッカーを内蔵しており、12G/6G/3G/HD/SD-SDI信号を受信し、分配することが可能です。

12G/6G/3G/HD/SD-SDI以外の信号はリクロッカーをバイパスします。全出力チャンネル正極性出力に対応していますので、DVB-ASI信号(EN50083-9)をそれぞれ4分配することが可能です。

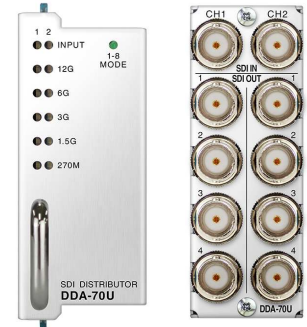

DDA-70U



DDA-70U-S

### 特長

- 2系統の信号を各4分配可能(DDA-70Uのみ)
- 用途に応じて1入力8分配可能(DDA-70Uのみ)
- 12G/6G/3G/HD/SD-SDI以外の信号はリクロックせずバッファーして出力※5
- 全出力チャンネルDVB-ASI信号(EN50083-9)対応
- SNMPに対応 ※6、※7

※5 270MbpsのDVB-ASI信号はリクロックして出力する場合、正面インジケータの270Mランプが緑色に点灯します。

※6 SNMP対応のVbus筐体が必要です。詳細は弊社までお問い合わせください。

※7 SNMPトラップは、基板の抜き差し、及びリクロックステータスに対応しています。リクロッカーがロックしない周波数の信号(SMPTE 310M-1998等)に対しては、SNMPによる監視はできません。

## システムに応じて選べる2モデル

### 【DDA-70U】

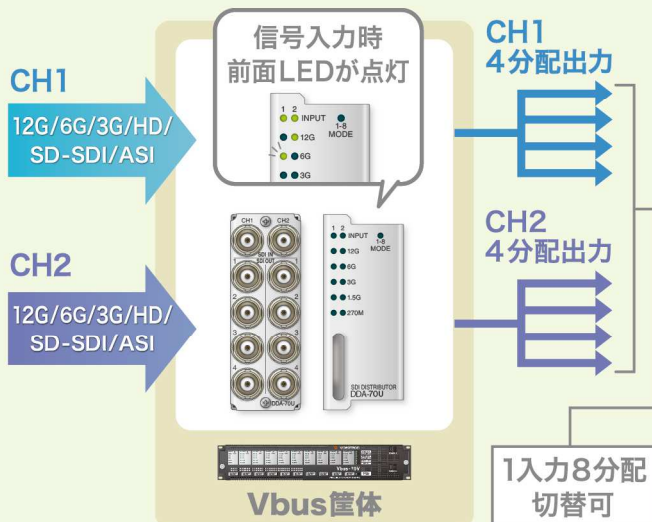

### 【DDA-70U-S】

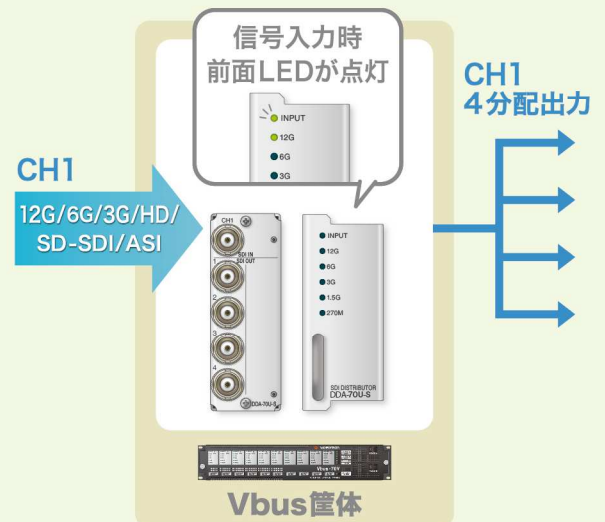

# ブロック図

[DDA-70U]

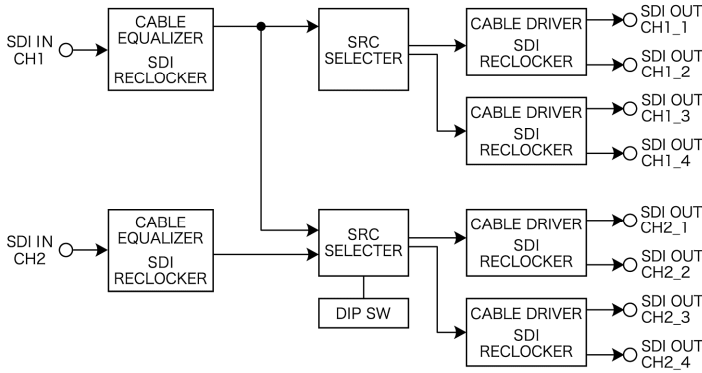

[DDA-70U-S]

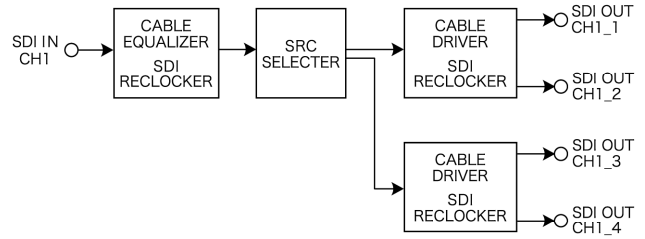

仕様		DDA-70U	DDA-70U-S
入力信号	・SDI IN	SMPTE2082-1, SMPTE2081-1, SMPTE424M, SMPTE292M SMPTE259M-C, EN50083-9, SMPTE 310M-1998準拠 0.8Vp-p/75Ω、BNC 2系統	SMPTE2082-1, SMPTE2081-1, SMPTE424M, SMPTE292M SMPTE259M-C, EN50083-9, SMPTE 310M-1998準拠 0.8Vp-p/75Ω、BNC 1系統
出力信号	・SDI OUT 1~4	SMPTE2082-1, SMPTE2081-1, SMPTE424M, SMPTE292M SMPTE259M-C, EN50083-9, SMPTE310M-1998準拠 0.8Vp-p±10%/75Ω、BNC 各2系統	SMPTE2082-1, SMPTE2081-1, SMPTE424M, SMPTE292M, SMPTE259M-C, EN50083-9, SMPTE310M-1998準拠 0.8Vp-p±10%/75Ω、BNC 各1系統
動作温度		0~40℃	
動作湿度		20~80%RH(ただし結露なき事)	
消費電力		6.5VA(5V,1.3A)	4.75VA(5V,0.95A)
質量		0.37kg	0.33kg

性能		DDA-70U	DDA-70U-S
入力特性	・SDI IN 反射減衰量	5MHz~1.485GHz,15dB以上、1.485GHz~3GHz,10dB以上、3GHz~6GHz,7dB以上、6GHz~12GHz,4dB以上	
出力特性	・SDI OUT 信号振幅	0.8Vp-p±10%/75Ω	
	反射減衰量	5MHz~1.485GHz,15dB以上、1.485GHz~3GHz,10dB以上、3GHz~6GHz,7dB以上、6GHz~12GHz,4dB以上	
	立ち上がり/ 立ち下がり時間	12G:45ps以下(20%~80%間)、6G:80ps以下(20%~80%間)、3G:135ps以下(20%~80%間) HD:270ps以下(20%~80%間)、SD:0.4ns~1.5ns(20%~80%間)	
	オーバーシュート	10%以下	
	DCオフセット	0V±0.5V以内	
	ジッター特性 アライメント タイミング	12G:0.3UI、6G:0.3UI、3G:0.3UI、HD:0.2UI、SD:0.2UI 12G:8.0UI、6G:4.0UI、3G:2.0UI、HD:1.0UI、SD:0.2UI	

**Vbus筐体ラインアップ** RoHS RoHSに対応しております。

REF入力付き70形筐体10モジュール **Vbus-70V2** SNMP AC 希望小売価格 330,000円(税別)

電源二重化/Webserver標準搭載

REF入力付き73形筐体3モジュール **Vbus-73C** SNMP AC 希望小売価格 250,000円(税別)

73形筐体用電源2重化オプション **Vbus-73C-01** 希望小売価格 30,000円(税別)

REF入力付き71形筐体1モジュール **Vbus-71C** SNMP AC 希望小売価格 250,000円(税別)

ラックマウントキット **RM-70** 希望小売価格 38,000円(税別)

筐体・電源・ボードを個別に販売。必要な機能に応じてパーツを選べる選択式モデル。

70形カスタム筐体10モジュール **Vbus-70V2(C)** 希望小売価格 160,000円(税別)

70形カスタム筐体用電源 **Vbus-70V2(C)-01** 希望小売価格 50,000円(税別)

【電源/FANアラーム】  
**Vbus-ALARM-2U BOARD**  
**Vbus-ALARM-2U** 希望小売価格 10,000円(税別)

【筐体REF】  
**Vbus-REF-2U BOARD**  
**Vbus-REF-2U** 希望小売価格 55,000円(税別)

【筐体REF/SNMP/WebServer】  
**Vbus-SNMP-2U BOARD**  
**Vbus-SNMP-08** 希望小売価格 100,000円(税別)

73形筐体3モジュール **Vbus-73V** 希望小売価格 120,000円(税別)

73形筐体用電源 **Vbus-73V-01** 希望小売価格 30,000円(税別)

【電源/FANアラーム】  
**Vbus-ALARM-1U BOARD**  
**Vbus-ALARM-1U** 希望小売価格 10,000円(税別)

【筐体REF】  
**Vbus-REF-1U BOARD**  
**Vbus-REF-1U** 希望小売価格 55,000円(税別)

【筐体REF/SNMP/WebServer】  
**Vbus-SNMP-1U BOARD**  
**Vbus-SNMP-09** 希望小売価格 100,000円(税別)

REF入力付き74H形筐体4モジュール **Vbus-74HC** SNMP AC 希望小売価格 250,000円(税別)

74HC形筐体用電源2重化オプション **Vbus-74HC-01** 希望小売価格 50,000円(税別)

ラックマウントキット **RM-74** 希望小売価格 38,000円(税別)



**ビデオトロン株式会社**

<https://www.videotron.co.jp> e-mail:sales@videotron.co.jp

本社営業部/サポートセンター 〒193-0835 東京都八王子市千人町2-17-16

TEL:042-666-6311 FAX:042-666-6319

大阪営業所

〒532-0011 大阪府大阪市淀川区西中島6-8-8 花原第8ビル5F TEL:06-6195-8741 FAX:06-6195-8742

外観および仕様は予告無しに変更することがあります。このカタログの記載内容と希望小売価格は2024年6月現在のものです。 SR22 (DDA-70U) SR21 (DDA-70U-S) 101846R09