

バッテリーマウントプレート  
**BP-30**  
BATTERY MOUNT PLATE

**取扱説明書**

このたびは、ビデオトロン製品をお買い上げいただきありがとうございました。  
安全に正しくお使いいただくため、ご使用前にこの取扱説明書を必ずお読みください。

## この製品を安全にご使用いただくために



### 警告

誤った取扱いをすると死亡または重傷、火災など重大な結果を招く恐れがあります。

#### 1) 電源プラグ、コードは

- ・ 定格で定められた電源以外は使用しないでください。
- ・ 差込みは確実に。ほこりの付着やゆるみは危険です。
- ・ 濡れた手でプラグの抜き差しを行わないでください。
- ・ 抜き差しは必ずプラグを持って行ってください。コードを持って引っ張らないでください。
- ・ 電源コードは巻かずに、伸ばして使用してください。
- ・ 電源コードの上に重い物を載せないでください。
- ・ 機械の取り外しや清掃時等は必ず機械の電源スイッチを OFF にし、電源プラグを抜いてから行ってください。

#### 2) 本体が熱くなったら、焦げ臭いにおいがしたら

- ・ すぐに電源スイッチを切ってください。電源スイッチのない機械の場合は、電源プラグを抜くなどで電源の供給を停止してください。機械の保護回路により電源が切れた場合、あるいはブザー等による警報がある場合にもすぐに電源スイッチを切るか、電源プラグを抜いてください。
- ・ 空調設備を確認してください。
- ・ しばらくの間機械に触れないでください。冷却ファンの停止などにより異常発熱している場合があります。
- ・ 機械の通風孔をふさぐような設置をしないでください。熱がこもり異常発熱の原因になります。
- ・ 消火器の設置をお勧めします。緊急の場合に取り扱えるようにしてください。

#### 3) 修理等は、弊社サービスにお任せください

- ・ 感電・故障・発火・異常発熱などの原因になりますので、弊社サービスマン以外は分解・修理などを行わないでください。
- ・ 故障の場合は、弊社 製造技術部へご連絡ください。

#### 4) その他

- ・ 長期に渡ってご使用にならない時は電源スイッチを切り、安全のため電源プラグを抜いてください。
- ・ 質量のある機械は一人で持たず、複数人でしっかりと持ってください。転倒や機械の落下によりけがの原因になります。
- ・ 冷却ファンが回っている時はファンに触れないでください。ファン交換などは必ず電源を切り、停止していることを確かめてから行ってください。
- ・ 車載して使用する場合は、より確実に固定してください。転倒し、けがの原因になります。
- ・ ラックマウントおよびラックの固定はしっかりと行ってください。地震などの災害時に危険です。
- ・ 機械内部に異物が入らないようにしてください。感電・故障・発火の原因になります。



## 注意

誤った取扱いをすると機械や財産の損害など重大な結果を招く恐れがあります。

### 1) 機械の持ち運びに注意してください

- ・落下等による衝撃は機械の故障の原因になります。  
また、足元に落としたりしますとけがの原因になります。

### 2) 外部記憶メディア対応の製品では

- ・規格に合わないメディアの使用はドライブ・コネクタの故障の原因になります。  
マニュアルに記載されている規格の製品をご使用ください。
- ・強い磁場がかかる場所に置いたり近づけたりしないでください。内部データに影響を及ぼす場合があります。
- ・湿気やほこりの多い場所での使用は避けてください。故障の原因になります。
- ・大切なデータはバックアップを取ることをおすすめします。

### ● 定期的なお手入れをおすすめします

- ・ほこりや異物等の浸入により接触不良や部品の故障が発生します。
- ・お手入れの際は必ず電源を切り、電源プラグを抜いてから行ってください。  
また、電解コンデンサー、バッテリー他、長期使用劣化部品等は事故の原因につながります。  
安心してご使用していただくために定期的な(5年に一度)オーバーホール点検をおすすめします。  
期間、費用等につきましては弊社 製造技術部までお問い合わせください。

※上記現象以外でも故障かなと思われた場合やご不明な点がございましたら、弊社 製造技術部までご連絡ください。

ビデオトロン株式会社 製造技術部

〒193-0835 東京都八王子市千人町2-17-16

TEL 042-666-6329

FAX 042-666-6330

受付時間 8:30~17:00

E-Mail [cs@videotron.co.jp](mailto:cs@videotron.co.jp)

<土曜・日曜・祝祭日の連絡先>

留守番電話 042-666-6311

緊急時 090-3230-3507 (携帯電話の為、通話に障害を起す場合がありますので、あらかじめご了承願います。)

受付時間 9:00~17:00

## 保証規定

- ・本製品の保証期間は、お買い上げ日より1年間とさせていただきます。なお、保証期間内であっても次の項目に該当する場合は有償修理となります。

- (1) ご利用者様での、輸送、移動、落下時に生じた製品破損、損傷、不具合。
- (2) 適切でない取り扱いにより生じた製品破損、損傷、不具合。
- (3) 火災、天災、設備異常、供給電圧の異常、不適切な信号入力などにより生じた破損、損傷、不具合。
- (4) 当社製品以外の機器が起因して当社製品に生じた破損、損傷、不具合。
- (5) 当社以外で修理、調整、改造が行われている場合、またその結果生じた破損、損傷、不具合。

- ・修理責任免責事項について

当社の製品におきまして、有償無償期間に関わらず出来る限りご依頼に沿える修理対応を旨としておりますが、以下の項目に該当する場合はやむをえず修理対応をお断りさせていただく場合がございます。

- (1) 生産終了より7年以上経過した製品、及び製造から10年以上経過し、機器の信頼性が著しく低下した製品。
- (2) 交換の必要な保守部品が製造中止により入手不可能となり在庫もない場合。
- (3) 修理費の総額が製品価格を上回る場合。
- (4) 落雷、火災、水害、冠水、天災などによる破損、損傷で、修理後の恒久的な信頼性を保証出来ない場合。

- ・アプリケーションソフトについて

- (1) 製品に付属しているアプリケーションは、上記規定に準じます。
- (2) アプリケーション単体で販売している場合は、販売終了より3年経過した時点で、サポートを終了いたします。

何卒、ご理解の程よろしく願いいたします。

..... 目次 .....

この製品を安全にご使用いただくために .....	I
保証規定 .....	III
1. 概要 .....	1
2. 構成 .....	1
3. 各部の名称と働き .....	2
1. BP-30 .....	2
4. バッテリーマウントプレート組立て方法 .....	3
バッテリーマウントプレート取り付け位置 .....	3
ケーブルクランプ取り付けイメージ .....	4
5. トラブルシューティング .....	5
6. 仕様 .....	6
1. 定格 .....	6
(1) BP-30 .....	6
2. 外形寸法 .....	6

## 1. 概要

BP-30 は、バッテリーを接続する際に使用するバッテリーマウント取り付けプレートです。

接続する事によりバッテリー運用が可能になります。※1

※1 別途、バッテリーとバッテリーマウント(社外製)とが必要になります。バッテリーとバッテリーマウントは当社で製造していません。  
バッテリー運用、オプションのご購入については当社営業部までご連絡ください。

BP-30 取り付け可能機種 : UHC-30U、HMS-30U

## 2. 構成

・筐体は以下の構成になっています。開梱後、付属品などが不足していないかお確かめください。

万一、不足している品物がありましたら、お手数ですが当社製造技術部までご連絡ください。

番号	品名	型名・規格	数量	記事
1	バッテリーマウントプレート	BP-30	各 1	左右側板 各1枚
2	ケーブルクランプ	NK-3N	1	
3	バッテリーマウントプレート 付属ネジ	M3×6 サラネジ	4	
4	ケーブルクランプ 付属ネジ	M3×6 バインドネジ	1	
5	取扱説明書		1	本書

### 3. 各部の名称と働き

#### 1. BP-30

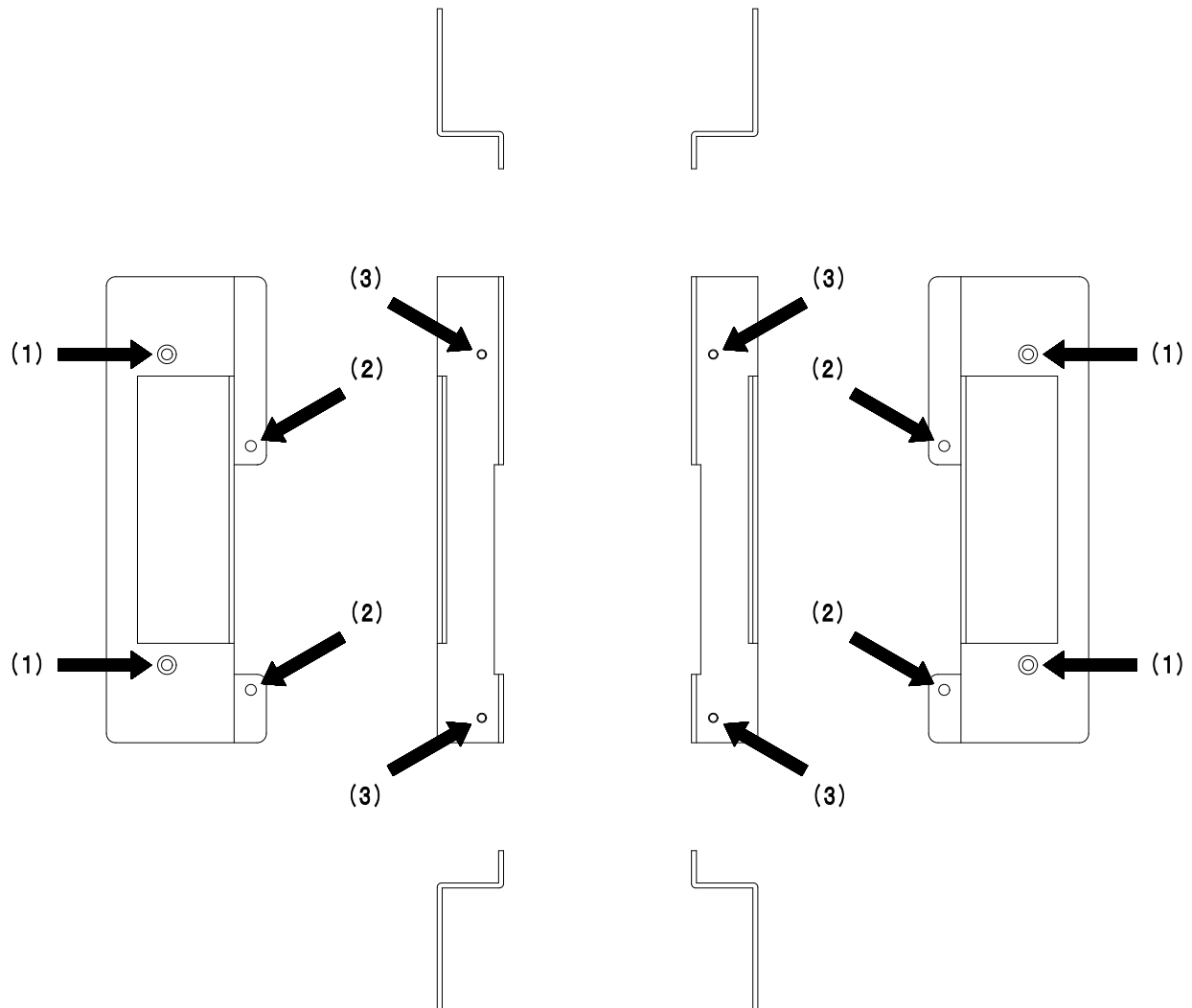

- (1) バッテリーマウントプレート取り付け穴  
バッテリーマウントプレートを取り付ける際に使用する取り付け穴です。
- (2) バッテリーマウント取り付け穴  
バッテリーマウントを取り付ける際に使用する取り付け穴です。
- (3) ケーブルクランプ取り付け穴  
ケーブルクランプを取り付ける際に使用する取り付け穴です。

## 4. バッテリーマウントプレート組立て方法

- ・P-I ~ II「この製品を安全にご使用いただくために」の内容を確認し、安全に作業を行ってください。
- ・バッテリー & バッテリーマウントは当社で製造していません。バッテリー運用、オプションのご購入については当社営業部までご連絡ください。

### バッテリーマウントプレート取り付け位置

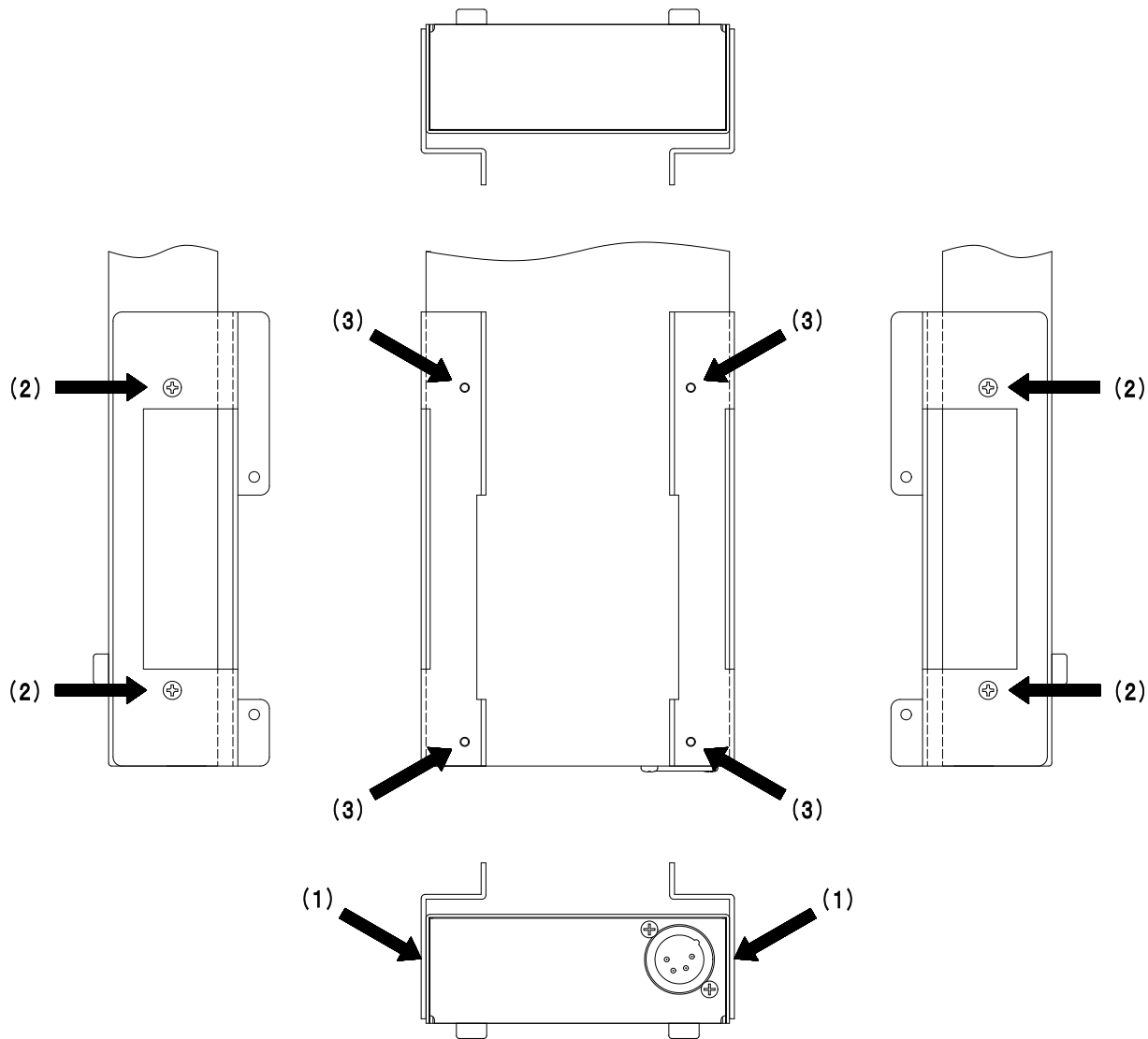

- (1)・・・BP-30 バッテリーマウントプレート
- (2)・・・バッテリーマウントプレート 取り付け穴
- (3)・・・ケーブルクランプ 取り付け穴

- (1) バッテリーマウントプレート 取付け穴を使用しバッテリーマウントプレートを取り付けます。  
付属ネジ(M3×6 サラネジ)にて確実に締め付けてください。



## ケーブルクランプ取り付けイメージ

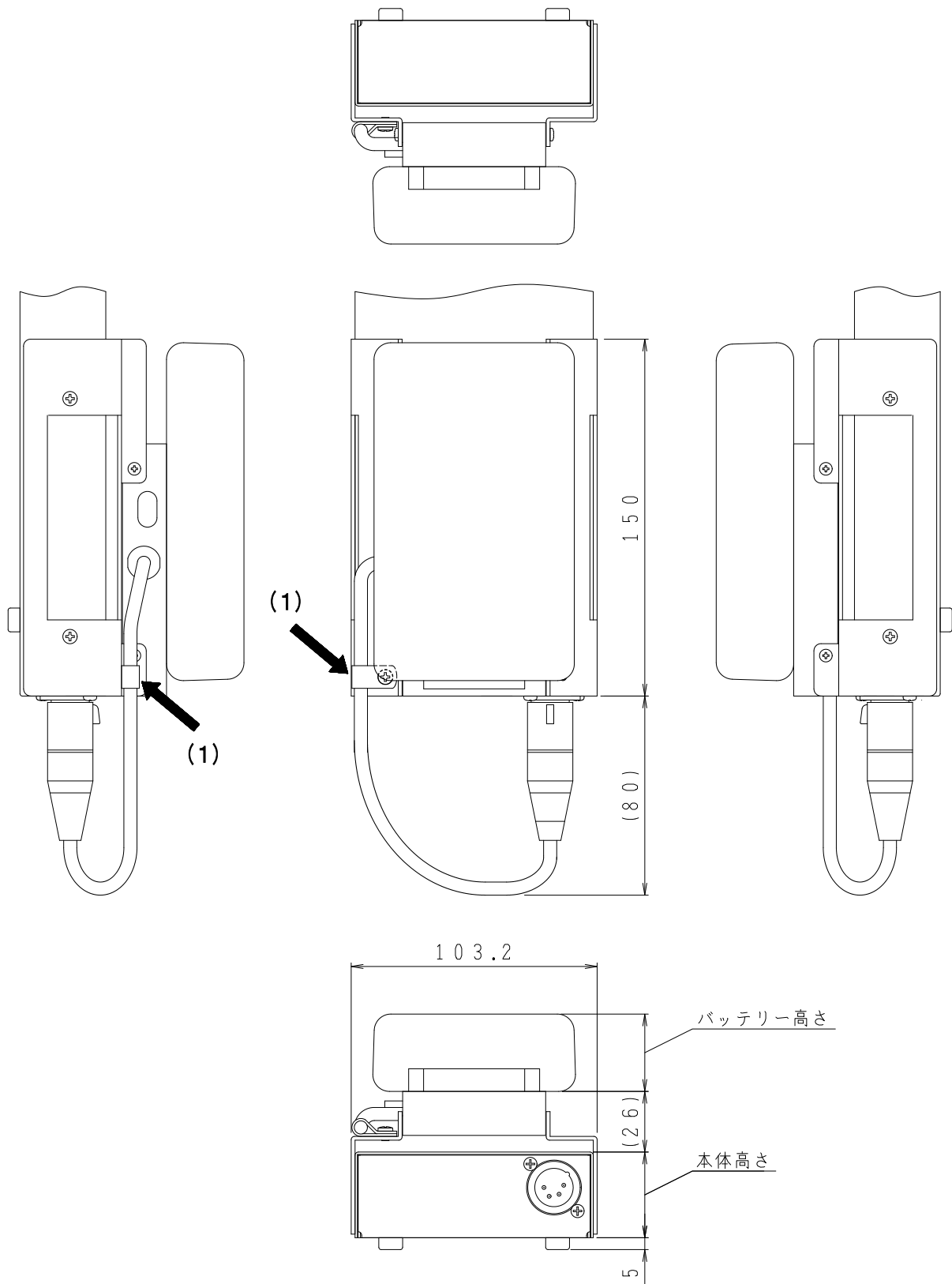

(1)・・・ケーブルクランプ(添付品)

(1) 故障・破損を防ぐ為、ケーブルクランプにてケーブルを固定して下さい。

## 5. トラブルシューティング

・トラブルが発生した場合の対処方法です(文中の→は対処方法を示しています)。

**現象** 筐体にバッテリーマウントプレートが取り付けられない！

**原因**

・斜めにネジを挿入していませんか？

→ ネジを垂直にし固定を行って下さい。  
誤組立により筐体ネジ部分が破損してしまった場合は  
当社製造技術部までご連絡ください。

・筐体もしくはバッテリーマウントプレートがゆがんでいませんか？

→ 破損が原因と考えられます。当社製造技術部までご連絡ください。

**現象** バッテリーマウントプレートにバッテリーマウントが取り付けられない！

**原因**

・バッテリーマウントの型番はありますか？

→ 当社指定のバッテリーマウントと違う場合は取り付け方法が適合しない  
可能性があります。当社製造技術部までご連絡ください。

・バッテリーマウントプレートがゆがんでいませんか？

→ 破損が原因と考えられます。当社製造技術部までご連絡ください。

**現象** 筐体が正常に動かない！

**原因**

・接続はありますか？

・バッテリーの充電はされていますか？

・ケーブルは正しく挿入されていますか？

・9～18V以外の電圧を入れていませんか？

→ 上記の内容を解決しても正常に動かない場合は故障の可能性があります。  
当社製造技術部までご連絡ください。

お問い合わせは、当社製造技術部までご連絡ください。

## 6. 仕様

### 1. 定格

#### (1) BP-30

外形寸法(側板1枚寸法) 21.35 W×51.5H×150 D (突起物含まず)

質量(側板1枚質量) 90 g

### 2. 外形寸法

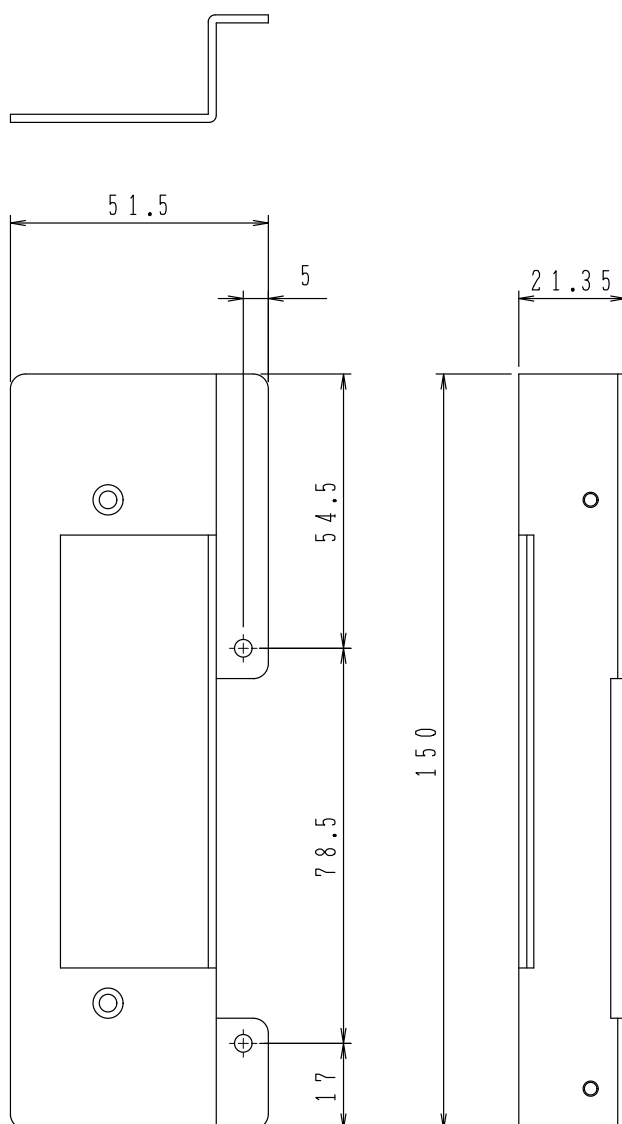

## 無断転写禁止



- ・本書の著作権はビデオトロン株式会社に帰属します。
- ・本書に含まれる文書および図版の流用を禁止します。

## 緊急時の連絡先について

ご使用中の製品が故障する等緊急の際には、下記連絡先へご連絡をお願いいたします。

### 営業日の連絡先

**TEL.042-666-6329 FAX.042-666-6330**

**E-Mail. cs@videotron.co.jp**

**ビデオトロン株式会社 製造技術部**

〒193-0835 東京都八王子市千人町 2-17-16 **受付時間 / 8:30～17:00**

### 土曜・日曜・祝祭日の連絡先

**【留守番電話】 TEL.042-666-6311**

**【緊急時】 TEL.090-3230-3507**

携帯電話の為、通話に障害を起こす場合がありますのであらかじめご了承願います。

**受付時間 / 9:00～17:00**

**ビデオトロンWEBサイト**

**<http://www.videotron.co.jp/>**

**101978R00**

本書の内容については、予告なしに変更する事がありますので予めご了承下さい。