

12G対応SDI信号分配器



※5CFB

DDA-30Uは12G/3G/HD/SD-SDI信号対応の分配器です。2系統の独立した入力があり、それぞれ4分配することができます。高性能のケーブルイコライザー、マルチレートリクロッカーを内蔵しており、12G/3G/HD/SD-SDI信号を受信し、分配することが可能です。12G/3G/HD/SD-SDI以外の信号はリクロッカーをバイパスします。全出力チャンネル正極性出力に対応していますので、DVB-ASI信号(EN50083-9)を2系統それぞれ4分配することが可能です。

DDA-30U



希望小売価格 250,000 円(税別) ▲WEBサイト



正面



背面



上面寸法イメージ

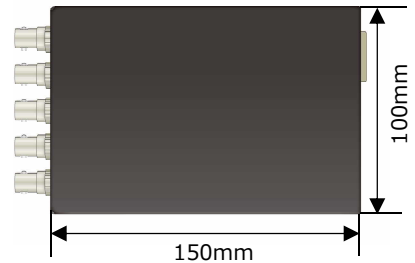

特長

- 2入力4分配と1入力8分配を正面スイッチで切替可能
- 12G/3G/HD/SD-SDI以外の信号はリクロックせずバッファーして出力 ※
- 全出力チャンネルDVB-ASI信号(EN50083-9)対応

※ 270MbpsのDVB-ASI信号はリクロックして出力します。その場合、INPUTランプと270Mランプが緑色に点灯します。

ACアダプター (付属)
VAC-12V01A
※ケーブル長: 1.5m



取り付け板
使用
イメージ



ケーブル補償

入力信号フォーマットを自動認識



※5CFB

入力状況を確認可

入力信号規格に合わせてLEDが点灯



1入力8分配・2入力4分配のモードを選択可能

■ 1入力8分配モード



■ 2入力4分配モード



ブロック図

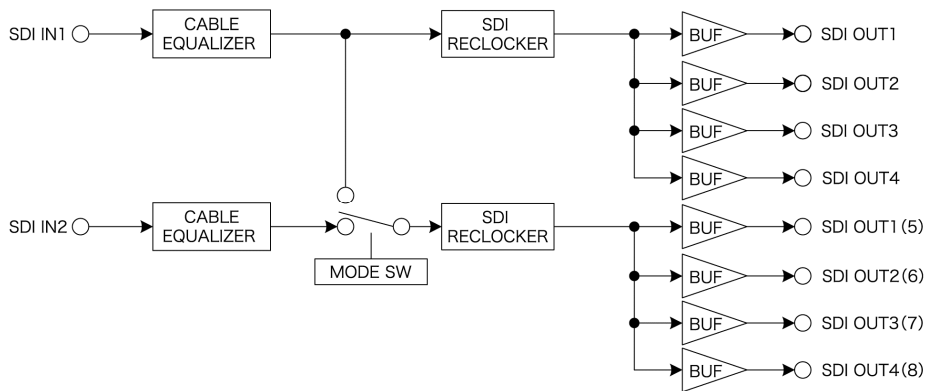

仕様

DDA-30U

入力信号 ・SDI IN	SMPTE2082-1、SMPTE424M、SMPTE292M、SMPTE259M-C、EN50083-9、SMPTE310M-1998準拠 0.8Vp-p/75Ω、BNC 2系統		
出力信号 ・SDI OUT	SMPTE2082-1、SMPTE424M、SMPTE292M、SMPTE259M-C、EN50083-9、SMPTE310M-1998準拠 0.8Vp-p±10%/75Ω、BNC 8系統		
映像フォーマット	2160p60/59.94/50、1080p60/59.94/50/30/29.97/25/24/23.98 1080psF24/23.98、1080i60/59.94/50、720p60/59.94/50、525i、625i		
映像遅延	1dot以内		
電源	消費電力	DC9-18V、XLR-4(m) 1系統(1番ピン:GND、4番ピン:DC9-18V)	5.4VA
外形寸法	質量	100(W)×35(H)×150(D) (突起物含まず)	0.7kg
動作温度	動作湿度	0~40℃	20~80%RH(ただし結露なき事)
VAC-12V01A(付属ACアダプター)			
電源入力	AC100~240V、47~63Hz、0.31A、平型2ピンプラグ		
電源出力	DC+12V/1A、XLR-4(f)(1番ピン:GND、4番ピン:DC+12V)		
動作温度	動作湿度	0~40℃	20~80%RH(ただし結露なき事)

性能

入力特性 ・SDI IN 反射減衰量	12G: 5MHz~1.485GHz, 15dB以上 / 1.485GHz~2.97GHz, 10dB以上、2.97GHz~5.94GHz, 7dB以上 / 5.94GHz~11.88GHz, 4dB以上 3G: 5MHz~1.485GHz, 15dB以上 / 1.485GHz~2.97GHz, 10dB以上 HD: 5MHz~1.485GHz, 15dB以上、SD: 5MHz~270MHz, 15dB以上
出力特性 ・SDI OUT 信号振幅 反射減衰量	0.8Vp-p±10%/75Ω 12G: 5MHz~1.485GHz, 15dB以上 / 1.485GHz~2.97GHz, 10dB以上、2.97GHz~5.94GHz, 7dB以上 / 5.94GHz~11.88GHz, 4dB以上 3G: 5MHz~1.485GHz, 15dB以上 / 1.485GHz~2.97GHz, 10dB以上 HD: 5MHz~1.485GHz, 15dB以上、SD: 5MHz~270MHz, 15dB以上
立ち上がり/ 立ち下がり時間	12G: 45ps以下(20%~80%間)、3G: 135ps以下(20%~80%間) HD: 270ps以下(20%~80%間)、SD: 0.4ns~1.5ns(20%~80%間)
オーバーシュート	10%以下
DCオフセット	0V±0.5V以内
ジッター特性 アライメント タイミング	12G: 0.3UI、3G: 0.3UI、HD: 0.2UI、SD: 0.2UI 12G: 8.0UI、3G: 2.0UI、HD: 1.0UI、SD: 0.2UI

※ 6G-SDIは将来検討です。



ビデオトロン株式会社

<https://www.videotron.co.jp> e-mail:sales@videotron.co.jp

本社営業部/サポートセンター 〒193-0835 東京都八王子市千人町2-17-16

TEL:042-666-6311 FAX:042-666-6319

大阪営業所

〒532-0011 大阪府大阪市淀川区西中島6-8-8 花原第8ビル 5F TEL:06-6195-8741 FAX:06-6195-8742

外観および仕様は予告無しに変更することがあります。このカタログの記載内容と希望小売価格は2023年11月現在のものです。 SR03 101849R03