

3G対応Eスルー付きSDI信号分配器



※1 DDA-70E ※2 DDA-70E-S

(2CH対応)

DDA-70E

希望小売価格 190,000円(税別)



(1×4)

DDA-70E-S

希望小売価格 120,000円(税別)



DDA-70E、DDA-70E-Sは、緊急時のエマージェンシー・スルー付き3G/HD/SD-SDI信号対応の分配器です。DDA-70Eは2系統、DDA-70E-Sは1系統の信号を、それぞれ4分配することができます。高性能のケーブルイコライザー、マルチレートリクロッカーを内蔵しており、3G/HD/SD-SDI信号を受信し分配します。3G/HD/SD-SDI以外の信号はリクロッカーをバイパスします。全出力チャンネル正極性出力に対応していますので、DVB-ASI信号(EN50083-9)を、2系統4分配(DDA-70E)、1系統4分配(DDA-70E-S)することも可能です。

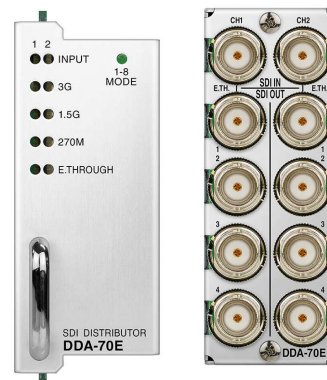

DDA-70E

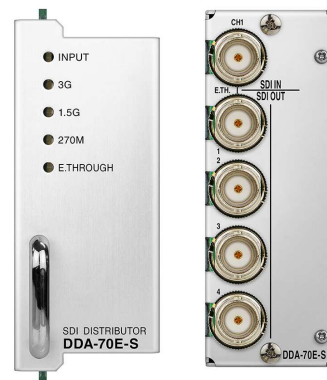

DDA-70E-S

特長

- エマージェンシー・スルー対応 ※1
- 2系統の信号を各4分配可能(DDA-70Eのみ)
- 用途に応じて1入力8分配可能(DDA-70Eのみ)
- 3G/HD/SD-SDI以外の信号はリクロックせずバッファして出力 ※2
- 全出力チャンネルDVB-ASI信号(EN50083-9)対応
- SNMPに対応 ※3、※4

※1 入力に対し、SDIOUT1がエマージェンシー・スルーします。
 ※2 270MbpsのDVB-ASI信号はリクロックして出力する場合、正面インジケータの270Mランプが緑色に点灯します。
 ※3 SNMP対応のVbus筐体が必要です。詳細は弊社までお問い合わせください。
 ※4 SNMPトラップは、基板の抜き差し、及びリクロックステータスに対応しています。リクロッカーがロックしない周波数の信号(SMPTE 310M-1998等)に対しては、SNMPによる監視はできません。

Eスルー機能搭載 マスター/サブシステム等で長期安定運用可能

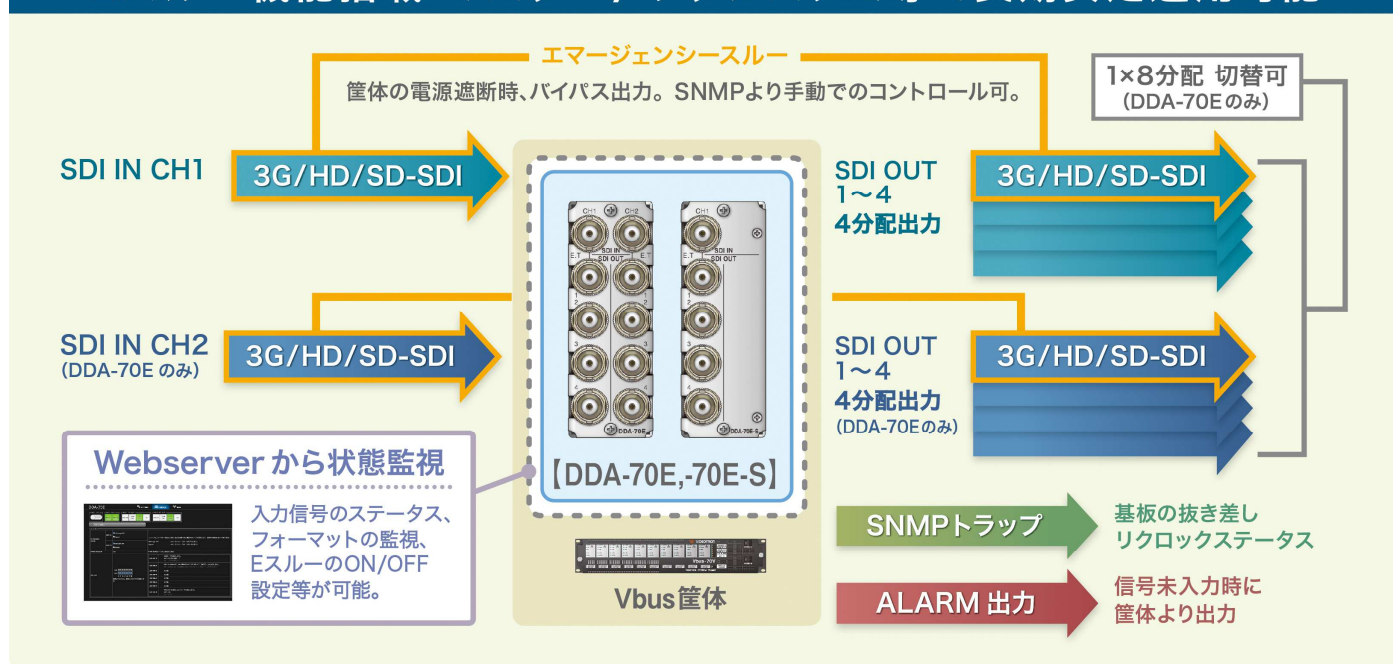

ブロック図

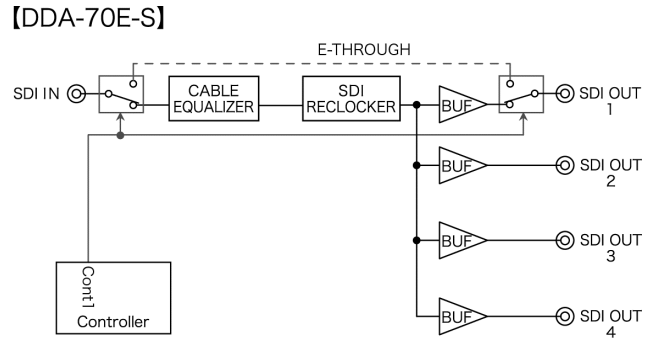
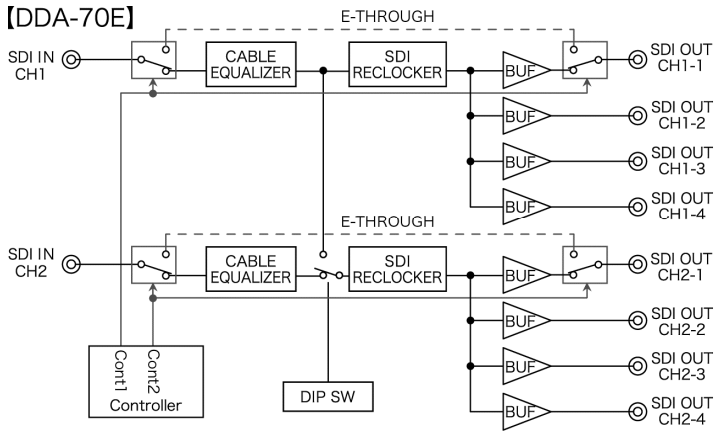

仕様

	DDA-70E	DDA-70E-S
入力信号	・SDI IN SMPTE424M, SMPTE292M, SMPTE259M-C, EN50083-9 SMPTE310M-1998準拠、 0.8V _{p-p} /75Ω、BNC 2系統	SMPTE424M, SMPTE292M, SMPTE259M-C, EN50083-9 SMPTE310M-1998準拠、 0.8V _{p-p} /75Ω、BNC 1系統
出力信号	・SDI OUT 1~4 SMPTE424M, SMPTE292M, SMPTE259M-C, EN50083-9 SMPTE310M-1998準拠 0.8V _{p-p} ±10%/75Ω、BNC 2系統	SMPTE424M, SMPTE292M, SMPTE259M-C, EN50083-9 SMPTE310M-1998準拠 0.8V _{p-p} ±10%/75Ω、BNC 1系統
動作温度	0~40℃	
動作湿度	20~80%RH(ただし結露なき事)	
消費電力	8VA(5V,1.6A)	5VA(5V,1.0A)
質量	0.4kg	0.3kg

性能

	DDA-70E	DDA-70E-S
入力特性	・SDI IN 反射減衰量 5MHz~1.485GHz,15dB以上、1.485GHz~3GHz,10dB以上	
出力特性	・SDI OUT 信号振幅 0.8V _{p-p} ±10%/75Ω 反射減衰量 5MHz~1.485GHz,15dB以上、1.485GHz~3GHz,10dB以上 立ち上がり/ 立ち下がり時間 3G:135ps以下(20%~80%間)、HD:270ps以下(20%~80%間) SD:0.4ns~1.5ns以下(20%~80%間) オーバーシュート 10%以下 DCオフセット 0V±0.5V以内 ジッター特性 アライメント 3G:0.3UI、HD:0.2UI、SD:0.2UI タイミング 3G:2.0UI、HD:1.0UI、SD:0.2UI	

Vbus筐体ラインアップ **RoHS** RoHSに対応しております。

REF入力付き70形筐体10モジュール Vbus-70V2 SNMP AC 希望小売価格 330,000円(税別)	電源二重化/Webserver標準搭載	筐体・電源・ボードを個別に販売。必要な機能に応じてパーツを選べる選択式モデル。				
REF入力付き73形筐体3モジュール Vbus-73C SNMP AC 希望小売価格 250,000円(税別)	73形筐体用電源2重化オプション Vbus-73C-01 希望小売価格 30,000円(税別)	70形カスタム筐体10モジュール Vbus-70V2(C) 希望小売価格 160,000円(税別)	70形カスタム筐体用電源 Vbus-70V2(C)-01 希望小売価格 50,000円(税別)	【電源/FANアラーム】 Vbus-ALARM-2U BOARD Vbus-ALARM-2U 希望小売価格 10,000円(税別)	【筐体REF】 Vbus-REF-2U BOARD Vbus-REF-2U 希望小売価格 55,000円(税別)	【筐体REF/SNMP/WebServer】 Vbus-SNMP-2U BOARD Vbus-SNMP-08 希望小売価格 100,000円(税別)
REF入力付き71形筐体1モジュール Vbus-71C SNMP AC 希望小売価格 250,000円(税別)	ラックマウントキット RM-70 希望小売価格 38,000円(税別)	73形筐体3モジュール Vbus-73V 希望小売価格 120,000円(税別)	73形筐体用電源 Vbus-73V-01 希望小売価格 30,000円(税別)	【電源/FANアラーム】 Vbus-ALARM-1U BOARD Vbus-ALARM-1U 希望小売価格 10,000円(税別)	【筐体REF】 Vbus-REF-1U BOARD Vbus-REF-1U 希望小売価格 55,000円(税別)	【筐体REF/SNMP/WebServer】 Vbus-SNMP-1U BOARD Vbus-SNMP-09 希望小売価格 100,000円(税別)
REF入力付き74H形筐体4モジュール Vbus-74HC SNMP AC 希望小売価格 250,000円(税別)	ラックマウントキット RM-74 希望小売価格 38,000円(税別)	74HC形筐体用電源2重化オプション Vbus-74HC-01 希望小売価格 50,000円(税別)				



ビデオトロン株式会社

<https://www.videotron.co.jp> e-mail:sales@videotron.co.jp

本社営業部/サポートセンター 〒193-0835 東京都八王子市千人町2-17-16

TEL:042-666-6311 FAX:042-666-6319

大阪営業所

〒532-0011 大阪府大阪市淀川区西中島6-8-8 花原第8ビル 5F TEL:06-6195-8741 FAX:06-6195-8742

外観および仕様は予告無しに変更することがあります。このカタログの記載内容と希望小売価格は2024年6月現在のものです。 SR00 102011R03